

FERRARI®

**DESEMPENADEIRA & DESENGROSSADEIRA
DE BANCADA FERRARI 8"
MODELO: DDBF-200 -1500W**

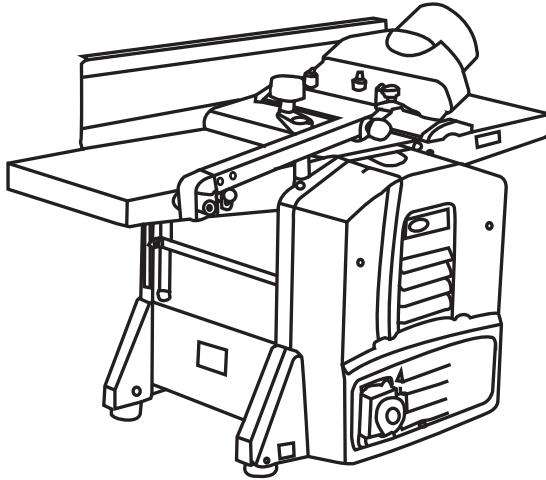

MANUAL DE INSTRUÇÕES / MANUTENÇÃO

NOTA: N° do Lote identificar na placa de características do equipamento.

As fotos são apenas ilustrativas / Conserve este manual dezembro de 2018

ATENÇÃO: Leia atentamente este manual antes de proceder com a instalação e utilização deste produto.



CUIDADO: A utilização imprópria do equipamento assim como a não observância das normas de segurança, pode resultar em ferimentos graves.



ATENÇÃO: Antes de operar o equipamento leia cuidadosamente, compreenda e respeite as instruções de segurança. A conexão elétrica deve ser realizada por um eletricista qualificado e cumprirá com a Norma Técnica ABNT NBR5410:2010 e NR10.

CARACTERÍSTICAS TÉCNICAS:

Potência do motor: 1500 W
Rotação do motor: 9000 rpm (sem carga)
Tensão Nominal: 127V ou 220V
Bocal de saída de pó: Ø100 mm
Dimensões da embalagem (L x A x C): 460 x 425 x 850 mm
Peso líquido/bruto: 27/32.5 Kg

• Dados da Desempenadeira

Desbaste máximo de corte: 0-3 mm
Largura máxima da desbaste: 204 mm
Dimensões da mesa: 740 x 210 mm
Altura da mesa: 355.5 mm
Tamanho da régua: 530 x 106 mm

• Desengrossadeira

Espessura máxima da madeira: 4.3/4" (120 mm)
Espessura mínima da madeira: 3/16" (5 mm)
Desbaste máximo de corte: 0-2 mm
Largura máxima da desbaste: 204 mm
Dimensões da mesa: 270 x 210 mm
Velocidade de avanço: 8m/min

Emissão de ruído:

Nível de pressão acústica: LpA 92 dB (A)
Nível de potencia acústica: LwA 105,9 dB (A)

QTD. CONTÉM 1 DESEMPENADEIRA & DESENGROSSADEIRA
DE BANCADA FERRARI 8" - DDBF-200 -1500W
EXP HUI YANG MANUF., LTD
FABRICADO NA CHINA
IMP CARACOL COM DE MÁQ E FERR LTDA
CNPJ 60854650/0001-26
CNPJ 60854650/0004-79
COMPOSIÇÃO: AÇO CARBONO / PLÁSTICO



Assistência Técnica consulte o site:
www.ferrarinet.com.br
atendimento@ferrarinet.com.br
ou Ligue Tel.: (11) 2105 7500

CARACOL COM DE MÁQ E FERR LTDA
Rodovia Raposo Tavares, 21.042 - Km21
Granja Viana - Cotia - SP - CEP 06709-015
CNPJ 60 854 650/0001-26

APRESENTAÇÃO

Ideal para desgrossar e aplainar madeiras.

Para obter o melhor rendimento desta máquina, escrevemos o presente manual, para ser lido com atenção a cada vez que for utilizá-la.

O presente MANUAL DE INSTRUÇÕES MANUTENÇÃO faz parte integrante da desgrossadeira e tem que ser conservado com cuidado para poder consultá-lo sempre que for necessário. Se entregar a máquina a terceiros, aconselhamos entregar também o manual.

IMPORTANTE



Se ao desembalar a máquina detectar algum dano produzido durante o transporte, NÃO A PONHA EM FUNCIONAMENTO. Leve-a em uma das lojas autorizadas e se necessário que seja reparada.



Antes de começar a operar a plaina leia, preste atenção e siga atentamente todas as instruções que estão na máquina e nos manuais.

Familiarize-se totalmente com os controles e o uso correto da máquina.

Estas máquinas não são destinadas para serem usadas por crianças ou pessoas com capacidades físicas, sensoriais ou mentais diminuídas, ou que devem ser supervisionadas para que sejam usadas com segurança. As crianças devem ser supervisionadas para assegurar que não brinquem com a máquina.

Por favor, preste especial atenção quando ver o seguinte símbolo de advertência:



WARNING- PRECAUÇÃO- ATENÇÃO

Este símbolo é empregado para alertar o usuário sobre operações e usos que implicam risco de dano físico ou perigo de morte quando as instruções não são seguidas estritamente.

PRECAUÇÕES E NORMAS DE SEGURANÇA



Estas páginas lhe ensinarão sobre o uso seguro do equipamento. Geralmente o usuário não tem experiência prévia, não foi instruído corretamente, ou não leu o Manual de Instruções nem as instruções que estão localizadas na unidade antes de usá-la pela primeira vez.

Mantenha livre a área de trabalho e mantenha afastado de espectadores e as crianças; uma distração pode causar acidente.

NÃO EXPONHA ferramentas elétricas à chuva ou locais molhados. Água em contato com uma ferramenta elétrica aumentará o risco de choque elétrico.



USE SEMPRE o equipamento de proteção: óculos de segurança, máscara antipó, protetor auditivo, calçado e capacete de segurança, de acordo com as necessidades do trabalho a realizar. Quando efetuar tarefas que possam produzir pó, use máscara antipó.



USE SEMPRE roupa de trabalho adequada, se trabalhar no intempérie, leve calçado antidesslizante. NÃO USE roupa solta, cachecol ou colares que possam ficar presos nas partes rolantes.

Se tiver cabelo comprido prenda-o ou use um boné protetor para contê-lo.



MANTÉNHA-SE ALERTA. NUNCA USE a máquina se estiver sob o efeito de álcool, drogas, falta de descanso, remédios ou qualquer outra causa que lhe impeça usar a máquina com segurança e bom senso. O sono, cansaço físico ou mental podem provocar a perda de atenção e ser causa de acidentes ou lesões.



NÃO FORCE a ferramenta nem a empregue em tarefas para as que não foi projetada.



NÃO USE a máquina se o interruptor não pode voltar a posição de desligado. Seu uso nestas circunstâncias é perigoso. UMA MÁQUINA DANIFICADA NÃO DEVE SER USADA e deve ser consertada o mais breve possível.



DESCONECTE O PLUGUE DA TOMADA DE FORÇA ANTES DE FAZER AJUSTES, TROCAR ACESSÓRIOS OU GUARDAR A FERRAMENTA.



Conserve a máquina limpa e lubrificada convenientemente. Mantenha os elementos cortantes bem afiados.



Verifique a presença de mal alinhamento ou trava de partes móveis durante a operação, bem como parafusos frouxos, quebra de peças e qualquer outra condição que venha a afetar a operação segura da ferramenta. Caso danificada, leve a ferramenta a um Centro de Serviços Autorizado, para ser reparada ANTES de utilizá-la.



USE somente os acessórios indicados pelo fabricante, aqueles não indicados podem tornar perigoso seu uso.



NÃO OPERE sua ferramenta elétrica em atmosferas explosivas, tais como na presença de líquidos, gases ou poeiras inflamáveis. Ferramentas elétricas criam faíscas que podem incendiar poeiras ou gases.

SEGURANÇA ELÉTRICA



Antes de efetuar qualquer tipo de conexão elétrica verifique que a tensão da fonte de corrente coincida com a indicada na chapa de identificação da ferramenta elétrica.



PERIGO DE CHOQUE Ferramentas com fiação terra devem ser inseridas num plugue instalado adequadamente e aterrado de acordo com todos os códigos e regulamentos.



NÃO toque o plugue nem a tomada com as mãos molhadas. PERIGO DE CHOQUE

O uso da máquina implica o estrito cumprimento das condições de segurança sobre corrente elétrica (decreto 14.12.1988).

O plugue de ligação do aparelho tem que encaixar corretamente na tomada. O plugue não pode de forma alguma ser modificado. Não utilize nenhum adaptador juntamente com aparelhos ligados a terra. Os plugues intactos e tomadas adequadas diminuem o risco de choque elétrico.



Evite o contato físico com superfícies ligadas a terra, tais como tubagens, aparelhos de aquecimento, fogões e frigoríficos. Existe um risco agravado de choque elétrico, se tiver contato físico com terra.



Mantenha o aparelho afastado de chuva ou umidade. A entrada de água num aparelho elétrico aumenta o risco de choque elétrico.



NÃO utilize o cabo elétrico para segurar ou pendurar o aparelho ou para puxar o plugue da tomada. Mantenha o cabo elétrico afastado do calor, óleo, arestas afiadas ou de peças de aparelhos em movimento. NÃO USE CABOS REPARADOS OU EMENDADOS Os cabos elétricos danificados ou dobrados aumentam o risco de choque elétrico.



Se trabalhar com uma ferramenta elétrica ao ar livre, utilize apenas extensões que sejam também indicadas para uso no exterior. A utilização de uma extensão apropriada para uso no exterior diminui o risco de choque elétrico.

Para cabos de 1,5 mm² não mais de 30 m.



Caso não seja possível evitar operar a ferramenta elétrica num local húmido, use um dispositivo contra corrente residual (RCD). O uso de um RCD reduz o risco de choque elétrico.



NÃO FORCE o cabo. NUNCA carregue ferramentas ou puxe o plugue da tomada pela fiação.



A manutenção e/ou a reparação dos circuitos elétricos DEVEM ser realizadas por pessoal especializado.



SEMPRE verifique se o cabo da extensão não apresenta danos na sua isolamento em todo seu comprimento, como também o plugue e o estado geral da máquina. Uma ferramenta danificada NÃO DEVE SER USADA.



Proteja o cabo de alimentação do calor, óleos e bordas agudas. Coloque-o de tal forma que ao trabalhar não incomode nem corra risco de deterioração. Use extensões aprovados para uso em exteriores que possuam seu correspondente aterramento. Suspenda o trabalho se o cabo estiver danificado. Substitua fios danificados imediatamente.



NÃO SUBSTITUA o plugue polarizado original por ~~outro~~ de diferente tipo. PERIGO PARA SUA SEGURANÇA E PARA AS OUTRAS PESSOAS.



Um interruptor diferencial de segurança (30 mA) oferece uma proteção pessoal suplementar.



As ferramentas com plugue a terra devem ser conectadas a uma tomada aterrada devidamente instalada. NUNCA anule a conexão terra, nem use adaptadores que a anulem. Em caso de dúvida procure a um electricista registrado.



Se a máquina ficar armazenada por longo tempo ou é humedecida acidentalmente, deve-se medir com um megômetro de 500 V a resistência de isolamento e que não seja inferior a 7M Ω , SE FOR INFERIOR DEVE-SE SECAR ATÉ ATINGIR A RESISTÊNCIA MÍNIMA

SEGURANÇA PESSOAL



LEIA COM ATENÇÃO ESTE MANUAL DE INSTRUÇÕES. Assegure-se de que toda pessoa que usar a desengrosadeira tenha lido tais instruções.

Além das normas de segurança presentes neste manual, deve respeitar as normas vigentes em seu país.



Somente devem usar a máquina as pessoas maiores de 18 anos treinadas em seu uso e que tenham conhecimento de seus perigos.



A máquina deve estar em perfeitas condições de uso e qualquer defeito que apresente, deve ser solucionado antes de voltar a usar.



SIGA TODAS AS INSTRUÇÕES E ADVERTÊNCIAS COLOCADAS NA MÁQUINA. ESTAS INSTRUÇÕES DEVEM SER CONSERVADAS SEMPRE LEGÍVEIS



Esteja atento. Esteja concentrado e seja sensato ao trabalhar com uma ferramenta elétrica. NÃO utilize o aparelho se estiver cansado ou sob a influência de estupefacientes, álcool ou medicamentos. Um momento de distração durante a utilização do aparelho pode provocar ferimentos graves.



Use equipamento de proteção individual e use sempre óculos de proteção. O uso de equipamento de proteção individual, assim como máscaras anti-poeiras, calçado de segurança anti derrapante, capacete de segurança ou proteção auricular, conforme o tipo e aplicação da ferramenta elétrica, diminui o risco de ferimentos.



Evite uma entrada em funcionamento acidental. Certifique-se de que o interruptor se encontra na posição 'OFF' (0- desligado), antes de inserir o plugue na tomada. Se tiver o dedo no interruptor ao segurar o aparelho ou ligar o aparelho à corrente elétrica com o interruptor ativado, podem resultar acidentes.



Retire ferramentas de ajuste ou chaves de parafusos, antes de ligar o aparelho. Uma ferramenta ou chave que se encontre numa peça giratória do aparelho pode provocar ferimentos.



NÃO se sobre valorize. Tenha atenção a uma postura correta e mantenha sempre o equilíbrio. Desta forma, poderá controlar melhor o aparelho em situações inesperadas.



Use vestuário apropriado. NÃO use roupas largas nem jóias. Mantenha o cabelo, roupa e luvas a trabalhar afastados de peças em movimento. As roupas soltas, jóias ou cabelos compridos soltos podem ser apanhados pelas peças em movimento.



Se puderem ser montados dispositivos de aspiração e absorção de poeiras, certifique-se de que os mesmos estão ligados e são utilizados corretamente. A utilização destes dispositivos diminui os riscos associados a poeiras.

AVISOS DE SEGURANÇA ESPECÍFICOS PARA SEU USO



Desligue sempre a sua ferramenta antes de proceder a qualquer reparação, manutenção ou ao substituir as lâminas de corte.

UTILIZADOR

- Permaneça sempre afastado aquando da utilização da máquina.
- Nunca permaneça em frente da abertura de entrada/saída da plaina.
- Equipamento de proteção para olhos.
- Utilize sempre equipamento de proteção auditiva.
- Não utilize luvas durante a operação.
- Certifique-se de que todas as proteções se encontram instaladas no respectivo local antes da operação.

LÂMINAS

- Manuseie as lâminas com extremo cuidado.
- Utilize lâminas afiadas, próprias e adaptadas à máquina.
- Ajuste os parafusos de instalação da lâmina da plaina de forma segura antes de iniciar a sua utilização.
- Antes de iniciar a operação da ferramenta, verifique as lâminas cuidadosamente e certifique-se de que não apresentam fissuras ou danos. Substitua lâminas fissuradas ou danificadas de imediato.
- Todas as partes dos lados não utilizados devem estar protegidas.

PEÇA DE TRABALHO

- Retire todos os pregos existentes e limpe a madeira de trabalho antes de proceder ao respectivo corte. Pregos, areia ou matérias estranhas podem provocar danos ou ser uma grave causa de perigo para o utilizador.

MÁQUINA

- Antes de iniciar o trabalho, verifique se a saída de pó de serragem não se encontra obstruído por detritos.
- Não retire quaisquer aparas do respectivo suporte quando o motor estiver em funcionamento. Proceda à limpeza das aparas apenas quando as lâminas estiverem completamente imóveis. Utilize sempre um bastão, etc. ao proceder à limpeza das mesmas.
- Não deixe a ferramenta em funcionamento. Espere até que pare completamente. Nunca plaine mais do que 3 mm de uma vez só.
- Nunca esforce a máquina de forma a evitar qualquer risco de sobre aquecimento e de bloqueio.

- Fixe a sua máquina a uma mesa de trabalho: antes de iniciar os seus trabalhos, verifique a estabilidade da sua máquina.

RISCOS RESIDUAIS

- Estes incidentes podem ocorrer durante a respectiva utilização, esteja sempre atento.
- Existe um risco de perigo ou de lesões nos dedos ou nas mãos durante a substituição da lâmina, pelo que aconselhamos a utilização de luvas.
- Existe um risco de lesões devido aos detritos, pelo qual aconselhamos a utilização de óculos de segurança.

- Existe um risco de perigo para a audição, pelo que aconselhamos a utilização de um dispositivo anti-ruídos.
- Existe um risco de inalação das partículas transportadas no ar, pelo que aconselhamos a utilização de uma máscara anti-poeiras.



CUIDADO a serradura e as serragens de madeira podem provocar alergias e lesões. Incêndios e explosões podem ser desencadeados se o oxigênio do ar e uma fonte de ignição estiverem presentes.

DESCRIÇÃO DOS COMPONENTES

Esta plaina pode ser utilizada para todos os trabalhos de ajuste e de acabamento sobre madeira. Permite nivelar, branquear, retirar espessura, plainar e desbastar madeira natural até 204 mm de largura.

- | | |
|--|---------------------------------|
| 1- Botão de bloqueio | 7 – Interruptor NVR |
| 2- Botão | 8 - Guia de vedação |
| 3 - Fixação para o protetor de faca | 9 - Protetor de faca |
| 4 - Interruptor de bloqueio de segurança | 10 - Mesa ajustável |
| 5 - Mesa fixa | 11 – regulagem altura de corte. |
| 6 - Manivela de altura da mesa | 12 - Suporte de extensão |
| X - Interruptor de sobrecarga | |

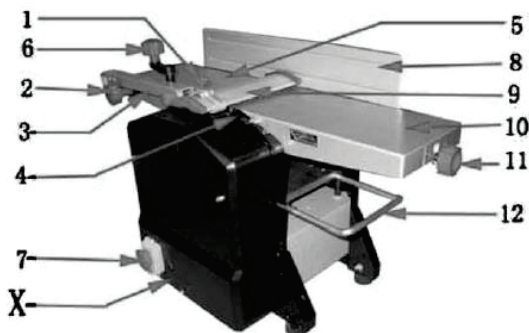

1 Peças que acompanham a máquina:

- C – saída do pó da serragem D – dispositivo de serragem
 E - guarda de faca F – Guia paralelo G – manivela
 H – Ferramenta de ajuste I – chave de boca
 J - Chave Allen K – Apoio de segurança L - Cinta De Borracha



A chave NVR (7) está localizada na parte de baixo da lateral da máquina, ao lado do interruptor de sobrecarga.

Para ligar a máquina :abra a caixa amarela e acione o botão verde.

Para desligar a máquina: acione botão vermelho. O interruptor pode ser bloqueado para impedir que a máquina seja indevidamente ligada por dobrar para baixo a tampa amarela.

Esta máquina está equipada com o interruptor de sobrecarga para que o motor funcione em modo proteção. Uma vez que a sobrecarga ocorre, a máquina desliga automaticamente. Depois de um tempo, a máquina pode ser religada.

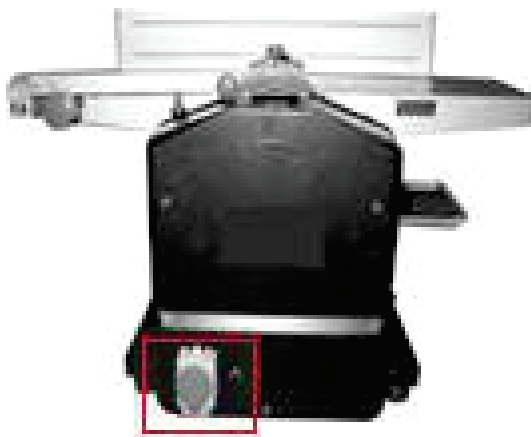

PRECAUÇÃO: a cabeça de corte não utilizada tem de ser coberta pelo protetor de faca (9).



REMOVER O CABO DA TOMADA ANTES DE EFETUAR QUALQUER AJUSTE OU MANUTENÇÃO.

AJUSTE

FIXAÇÃO DA MÁQUINA

- Antes da utilização, recomenda-se a fixação da máquina na armação inferior, por meio dos 4 pezinhos.
- Se o aparelho for utilizado como ferramenta portátil, monte-o sobre um suporte estável de madeira.
- A superfície de montagem deve ser previamente furada.
- Cada pé deve ser firmemente fixado com a ajuda de parafusos, arruelas e porcas (tendo em conta a espessura do plano de trabalho).
- As dimensões do plano de trabalho devem ser suficientes para evitar que o conjunto se incline durante o trabalho.



ATENÇÃO Assegurar-se da estabilidade e da robustez do plano de trabalho antes de qualquer utilização.

INSTALAÇÃO DA GUIA PARALELA.

- 1 - parafuse a guia paralela (8) lateralmente sobre a mesa posterior com a ajuda do parafuso fornecido assim como a figura abaixo.



- 2- Com o manipulador (13) para definir a guia paralela (8) em um ângulo desejado de acordo com a escala do ângulo (14).

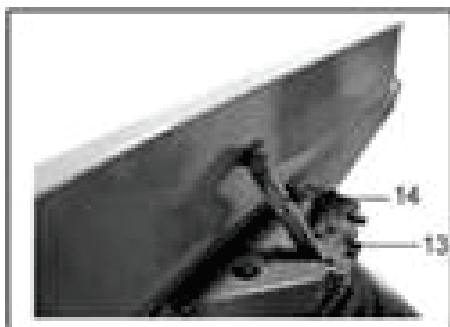

3 - Para ajustar ou diminuir a profundidade de corte em modo plaina, rode o punho (11) no sentido correspondente à sua necessidade: Diminuir ou aumentar a profundidade conforme a graduação de altura (19), mostrada nas imagens abaixo (19).

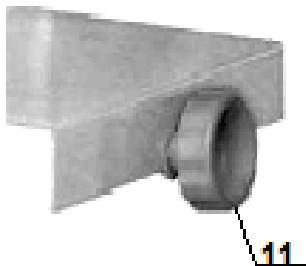
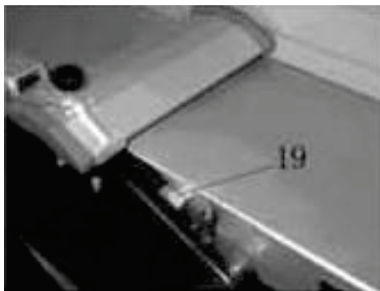

Para ajustar ou diminuir a profundidade de corte na desengrossadeira, rode a manivela da esquerda para a direita dependendo se quer diminuir ou aumentar a profundidade, conforme a figura abaixo.



SUBSTITUIÇÃO E AJUSTE DAS FACAS.

PRECAUÇÃO: Retire sempre o cabo da tomada antes de mudar Ou afiar as facas de Aplainamento. A manutenção das mesmas garantem um bom resultado no produto, e garante uma vida útil maior para motor, assim sendo, o motor é menos forçado com a afiação em bons estados. As facas que estão danificadas devem ser substituídas. Proceda da seguinte forma para alterar as facas:

- 1 - Puxe o protetor de faca (9) para o lado ao máximo de curso possível.

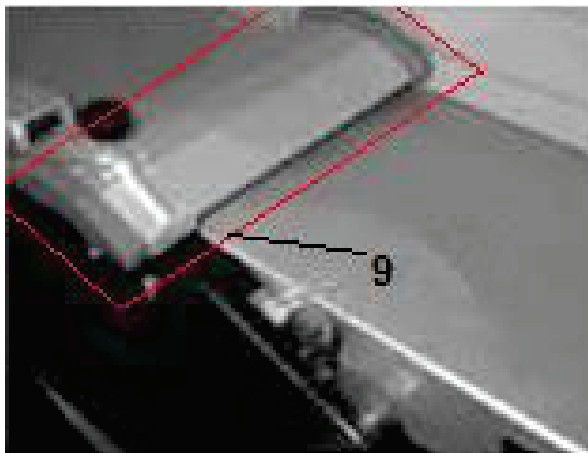

- 2 - Retire os parafusos de tensionamento (21) girando no sentido horário com a chave de boca fornecida . Gire a cabeça de corte de forma que o dispositivo de aperto (23) com faca (22) possa ser retirado através da abertura. Tire a fixação do dispositivo e faca.

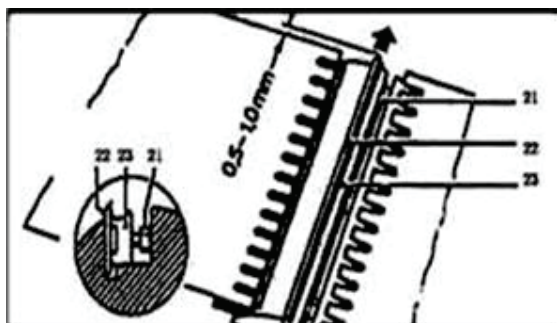

UTILIZANDO A FERRAMENTA DE AJUSTE

Posicione a ferramenta de regulação na superfície da mesa de saída. Assegure-se de que a ferramenta de regulação está bem plana na superfície da mesa. Pressione a ferramenta de maneira unilateral sobre a faca até que se posicione na profundidade desejada.



Manipule minuciosamente as lâminas para evitar qualquer risco de acidente. Não pressione as lâminas com os dedos.

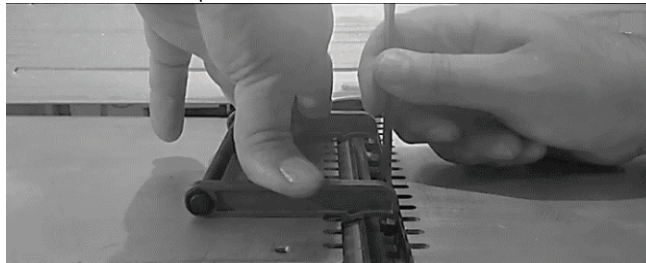

MONTAGEM DO COLETOR DE SERRAGEM



ATENÇÃO! Esta máquina é entregue com dispositivo de serragem. Sobre estes coletores estão fixos os entalhes que desativam os circuitos de segurança, se o coletor (varia de acordo com a utilização: Plana/desengrossadeira) não estiver colocado ou estiver mal posicionado, qualquer utilização é impossível.

Modo planagem:

- 1) Gire a manivela (6) para o lado esquerdo (subindo) da mesa de trabalho e, em seguida, gire-o no sentido anti-horário para ajustar o dispositivo de serragem junto a parte de encaixa da peça, o mais rente possível



- 2) Coloque o dispositivo serragem (16) rente a mesa de trabalho. Assegure-se de que os três pinos do batente do dispositivo de serragem (16) estão posicionados no orifício dos três furos da mesa de trabalho.

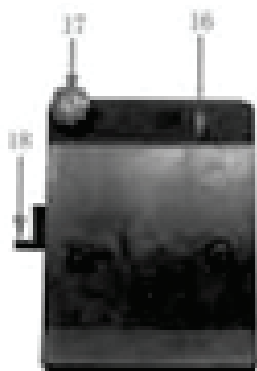

- 3) Gire a manivela (6) para a direita para elevar a mesa de trabalho até que a entrada de serragem (16) esteja firmemente apertada e seu pino do contactor (18) que se encontra no interruptor do bloqueio de segurança (4).



Volte a montar a mesa de trabalho na posição alta com a ajuda da manivela de regulação de altura até que o coletor e que o entalhe que desativam a segurança toquem no contactor. Esta operação é indispensável para que a máquina funcione. Pode utilizá-la em conformidade com as instruções de utilização.

Assegure-se de que os conectores estão bem inseridos.

Encaixe a mangueira do dispositivo de serragem em uma unidade de extração de pó (não fornecida) no adaptador.

Em modo de desengrossadeira:

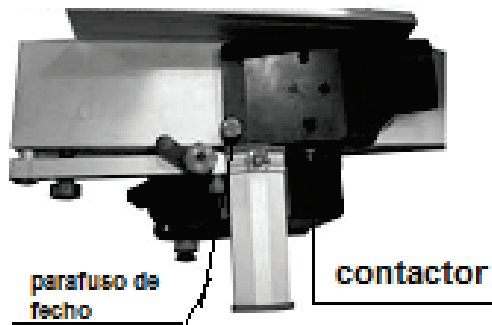

Para instalar o dispositivo de serragem em modo desengrossadeira, deve levantar a guia paralela de proteção. Localize o parafuso de fecho e alinhe este parafuso com o orifício previsto como indicado na figura.

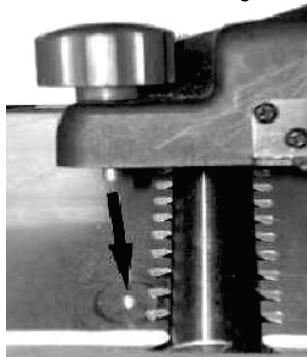

Depois de alinhado, rode o parafuso de fecho até ao seu bloqueio completo.



Assegure-se de que o contactor está bem alinhado. Se não estiver, não desativará a segurança e a máquina não arrancará.
A instalação está agora completa, pode utilizar a máquina em conformidade com as instruções de utilização.



ANTES DA UTILIZAÇÃO PELA PRIMEIRA VEZ



ATENÇÃO! Esta máquina é entregue com dispositivo de segurança. Sobre estes colectores estão fixos os entalhes que desativam os curtos-circuitos de segurança, se o coletor (varia de acordo com a utilização: Plaina/desengrossadeira) não estiver colocado ou estiver mal posicionado, qualquer utilização é impossível.

Para uma melhor extração das poeiras da superfície de trabalho, a máquina pode ser ligada a um aspirador.



ATENÇÃO As partículas de poeiras podem causar problemas respiratórios. Para sua proteção, recomendamos que utilize sempre uma máscara anti-poeiras de acordo com as normas em vigor.

OPERAÇÃO



Antes do primeiro acionamento, todas as tampas e dispositivos de segurança devem estar corretamente instalados.

Quando utilizar a máquina em modo planagem:

Utilize SEMPRE os 2 apoios de segurança para manusear a peça por medida de segurança.



Quando utilizar a máquina em modo desengrossadeira:

Coloque a sua peça na extensão da mesa.

Esta máquina está equipada com rolos de entrada: a peça de madeira é introduzida automaticamente.

Para certificar um bom deslizamento, as mesas de entrada deverão ser regularmente lubrificadas. Evite utilizar madeira molhada.

Retire e proceda à limpeza regular de lascas de madeira, mas sempre com extremo cuidado.

Evite utilizar peças demasiadamente pequenas.

Ajuste o melhor possível à proteção e o transportador manual em função do tamanho da peça a maquinar.



AVISO! Qualquer lâmina que não esteja a ser utilizada deverá ser protegida!

Coloque a peça de trabalho na mesa de entrada e faça com que a mesma avance progressivamente.



AVISO! Fazer avançar a peça demasiado rápido dará origem a rebarbas.

LIMPEZA E MANUTENÇÃO



PRECAUÇÃO: ANTES de realizar qualquer trabalho de manutenção, remova o cabo da tomada.

- Mantenha as ranhuras de ventilação da máquina limpas, de modo a evitar o sobre aquecimento do motor.
- Limpe regularmente a carcaça da máquina com um pano macio, de preferência após cada utilização.



NUNCA utilize solventes tais como o petróleo, água amoniacal, álcool, etc. Estes solventes poderão danificar as peças de plástico.

LUBRIFICAÇÃO

A máquina não requer uma lubrificação adicional.

Cerca de após 10H de utilização, recomendamos que verifique os seguintes pontos:

- Limpar os rolamentos dos rolos de entrada e de saída se necessário. Rolamentos da polia.
- Verificar as correias de transmissão.
- Verificar o aperto das porcas, engrenagens, correias e ajuste da mesa de plaina.
- Verificar as escovas de carvão.

SUBSTITUIÇÃO DE ESCOVAS DE CARVÃO

Retire e verifique regularmente as escovas de carvão. Substitua-as quando tiverem menos de 5 mm de comprimento. Mantenha as escovas de carvão limpas e de forma a moverem-se livremente nos respectivos suportes. Ambas as escovas de carvão deverão ser substituídas em simultâneo. Utilize apenas escovas de carvão originais.

MANUTENÇÃO

Os interruptores danificados têm de ser substituídos por uma Assistência Técnica autorizada Ferrari.

MEIO AMBIENTE

Caso, depois de um longo uso seja necessário substituir esta máquina, NÃO A PONHA ENTRE OS RESÍDUOS DOMÉSTICOS. Desfaça dela de uma forma segura para o meio ambiente.

IMPORTANTE

Diagramas e desenhos são meramente ilustrativos.

ARMAZENAMENTO

Limpe cuidadosamente a máquina e respectivos acessórios na totalidade.

Mantenha-a:

- afastada das crianças, numa posição estável e segura, num local seco e temperado, e evite as temperaturas demasiado elevadas ou demasiado baixas.
- Proteja-a da luz direta. Se possível, mantenha a máquina num local escuro.

PROBLEMAS E SOLUÇÕES

Se a máquina não funcionar corretamente siga estas instruções para resolver o problema.

Se estas soluções não forem suficientes ou houver dúvidas nos procedimentos descritos, procure a Assistência Técnica mais próxima.

Qualquer outra intervenção de serviço não listada/não mencionada no manual do operador, deve ser realizada por técnicos capacitados e habilitados.

Atenção: Para sua própria segurança, coloque o interruptor na posição 'OFF' ou '0' e retire o plugue da tomada antes de tentar qualquer solução de problemas.

Problemas	Ação
A máquina não funciona.	Verifique se está ligada a uma tomada com corrente. Verificar se o dispositivo de serragem está corretamente colocado.
A máquina para sozinha.	Pressione o botão 'Reset' e aguarde alguns minutos (interruptor térmico). Verifique se as aberturas de extração de lascas não estão obstruídas. Verificar se o botão de paragem 'corte rápido' não está pressionado .
A máquina não funciona em potência plena.	Diminua a espessura de corte. Verifique o estado das guias. Verifique o estado dos carvões. Verifique a correia de transmissão situada sob o capô da chapa preta.
Os cortes não são limpos.	Verifique o estado das guias. Verifique o alinhamento das guias.

Certificado de Garantia:

Assegura-se a este produto garantia contra qualquer defeito de material ou de fabricação que nele se apresente no período de **12 meses** (3 meses de garantia por lei e 9 meses de garantia concedido pela fábrica), após emissão de nota fiscal do consumidor final, limitado a 24 meses da data de fabricação. Os serviços de garantia a serem prestados são restritos unicamente à substituição ou conserto gratuito das peças defeituosas, desde que, a critério de um técnico credenciado, for identificado defeito de fabricação, constate-se falha em condições normais de uso, durante a vigência desta garantia.

PARA PEÇAS OU ACESSÓRIOS DE DESGASTES NATURAIS A GARANTIA TORNA-SE

NULA COMO: Facas, roletes, rolamentos, guias a garantia é assegurada **por 6 meses (3 meses de garantia legal por lei, contando a partir da data de emissão da Nota Fiscal de Venda e 3 meses de garantia concedido pela Ferrari)**, contra eventuais defeitos de material ou fabricação, comprovados por laudo técnico devidamente assinado pelo nosso Assistente Técnico Ferrari Credenciado, onde constata-se falha em condições normais de uso durante a vigência da garantia.

A garantia torna-se nula e sem efeito se este produto sofrer qualquer dano provocado por acidente, agentes da natureza, desgaste natural das peças e componentes, uso abusivo ou em desacordo com as instruções de utilização fornecidos com este produto, defeitos ou danos causados pelo descuido do usuário no manuseio, apresentar sinais de violação, ajuste ou conserto por pessoas não autorizadas ou adaptações.

A garantia não inclui consumíveis como, por exemplo, combustíveis e/ou lubrificantes. Será considerada nula a garantia se este certificado apresentar rasuras ou modificações.

Os serviços acima mencionados, somente serão prestados nos locais autorizados e indicados pela Ferrari. O proprietário se responsabiliza pelas despesas e riscos de transporte (ida e volta) do produto a esses locais. Caso não haja esse serviço em sua localidade, o proprietário se responsabiliza pelas despesas e riscos de ida do produto aos locais autorizados pela Ferrari e as despesas e riscos de transporte de volta do produto ao proprietário, é de responsabilidade da Ferrari.

O certificado, devidamente preenchido pelo revendedor, deve ser apresentado juntamente com a respectiva nota fiscal de venda em qualquer caso de reclamação.

Nota: A garantia torna-se nula se o equipamento for devolvido sem seus respectivos acessórios, descritos na embalagem ou no manual.

Acesse também nosso site: www.ferrarinet.com.br e conheça toda nossa linha de produtos.

Sempre que necessário, entre em contato com a Central de Atendimento Ferrari pelo telefone: **(11) 2105-7500**.

Observação: Caso não haja Serviço Autorizado em sua localidade, favor ligar para o telefone (11) 2105-7500, ou acessar o site: www.ferrarinet.com.br

Nome do Comprador: _____

Nº. Da Nota Fiscal: _____ Data: ____ / ____ / ____

Assinatura e Carimbo do Revendedor: _____